

LEVANTE

macchine **passione** idee

MANUALE USO E MANUTENZIONE ELEVATORE MANUALE HANDY-HANDYCB

PER LE VERSIONI SPECIALI
Leggere attentamente le
raccomandazioni riportate
in appendice

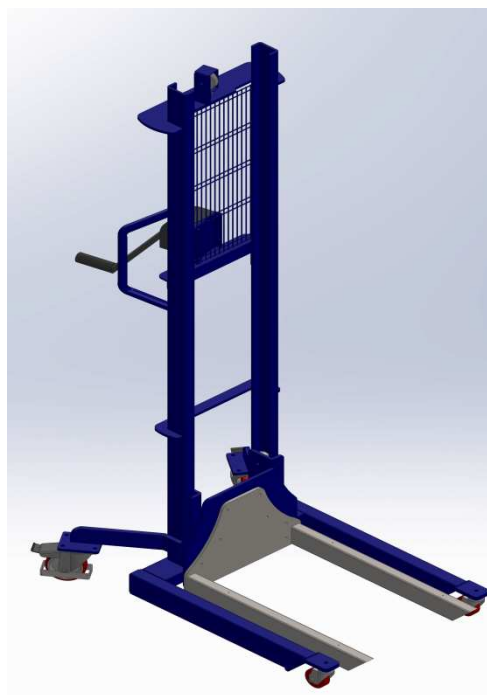

ISTRUZIONI IN LINGUA ORIGINALE

Per la vostra sicurezza, prima di eseguire qualsiasi operazione con il carrello, leggere con attenzione il presente manuale

Congratulazioni per l'acquisto del Vostro nuovo elevatore. Leggete con attenzione il presente manuale che contiene quelle indicazioni necessarie alla sicurezza personale, al funzionamento del carrello, al suo uso, manutenzione e guida. Tenere sempre a portata di mano il libretto di Uso e Manutenzione. Qualora parti di questo libretto non risultassero comprensibili, consultate il Nostro servizio assistenza LEVANTE SRL SERVICE Tel. 0039 0386 801814 – Fax 0039 0386 801955.

Sommario

1.	Informazioni generali e norme di sicurezza	4
1.1	Scopo del documento	4
1.2	Responsabilità e doveri	4
1.3	Assistenza tecnica/manutenitiva della macchina.....	4
1.4	Dati di identificazione della macchina	4
1.5	Garanzia	5
1.6	Prescrizioni antinfortunistiche ed usi vietati	6
1.7	Note sui rischi residui	7
1.8	Limiti di utilizzo	8
2.	Caratteristiche tecniche	9
2.1	Specifiche generali	9
2.2	Ingombri	10
2.3	Allestimenti e accessori	10
2.4	Portata nominale	11
2.5	Stoccaggio	11
2.6	Trattamento a fine vita, smaltimento	11
2.7	Dispositivi di Comando e Controllo	11
3.	Procedure operative.....	13
3.1	Verifiche preliminari	13
3.2	Operazioni di carico.....	13
3.3	Movimentazione carrello.....	13
3.4	Precauzioni d'uso durante le movimentazioni	13
3.5	Stazionamento carrello	14
3.6	Precauzioni in caso di avaria e situazioni di emergenza	14
4.	Accessori di sollevamento	14
4.1	FORCHE STANDARD.....	14
4.2	FORCHE REGOLABILI	15
4.3	FORCHE CON PIANALE.....	15
4.4	SPERONE	15
4.5	SPERONE CON RULLI	16
4.6	PORTABOBINE	16
4.7	RULLIERA	16
4.8	ROTOBOBINE.....	17
4.9	PINZA GIRAFUSTI.....	18
4.10	BRACCIO	18
4.11	VENTOSE	19
5.	Manutenzione ordinaria	20
6.	Manutenzione straordinaria	21
7.	Ricerca dei guasti	21
	DICHIARAZIONE DI CONFORMITA' – DECLARATION OF CONFORMITY	22
	RICAMBI HANDY.....	24
	RICAMBI HANDY CB.....	25

1. Informazioni generali e norme di sicurezza

Il manuale è strutturato per una facile lettura e comprensione, avvalendosi della simbologia riportata in tabella, a supporto dell'operatore e del manutentore.

	PERICOLO / ATTENZIONE
	INDICAZIONE
	CAUTELA /AVVERTENZA

4

Il manuale di istruzioni è un documento emesso dalla società **LEVANTE S.r.l.** ed è parte integrante della macchina. Esso è identificato in modo univoco per consentirne la rintracciabilità ed eventuali riferimenti successivi.

Il presente documento va custodito ed utilizzato per tutta la vita operativa della stessa, anche nel caso di cessione a terzi.

1.1 Scopo del documento

Lo scopo principale del manuale di istruzioni è quello di fornire al cliente ed al personale preposto ad interagire con la macchina, le informazioni necessarie al suo corretto utilizzo ed al mantenimento in condizioni ottimali, con particolare riguardo affinché ciò avvenga nelle massime condizioni di sicurezza. Si raccomanda l'osservanza scrupolosa delle precauzioni per la sicurezza durante tutte le fasi operative, di servizio, riparazione e smantellamento della macchina.

Assicurarsi che il presente manuale d'uso e manutenzione sia letto e compreso da tutto il personale addetto al funzionamento della macchina o all'intervento sulla macchina.

1.2 Responsabilità e doveri

La macchina è stata costruita con materiali resistenti e durevoli, nel pieno rispetto delle norme costruttive applicabili nella Comunità Europea.

LEVANTE S.r.l. è il Produttore della macchina nel mercato dalla Comunità Europea e, come tale si assume l'onere di attestare la conformità alle vigenti disposizioni legislative.

LEVANTE S.r.l. non assume responsabilità per il non rispetto delle indicazioni di uso fornite nel presente manuale e per utilizzo al di fuori dei limiti d'uso della macchina.

Ai sensi del D.Lgs 81/2008, è fatto obbligo al datore di lavoro di garantire la sicurezza dei lavoratori istruendoli opportunamente circa le modalità d'uso corretto delle attrezzature di lavoro e informandoli dei rischi associati ad un eventuale loro uso improprio. Gli operatori devono quindi essere informati e formati dal datore di lavoro sulle corrette modalità d'uso e manutenzione del carrello.

Gli operatori ed i manutentori devono rispettare le norme antinfortunistiche generali prescritte da direttive comunitarie e della legislazione della nazione di destinazione (D.Lgs. 81/2008 in Italia).

1.3 Assistenza tecnica/manutentiva della macchina

In caso di necessità di intervento, si prega di contattare l'azienda **LEVANTE S.r.l.**



In caso l'utente non rispetti quanto citato nella presente pubblicazione, non si risponde di inconvenienti o anomalie sul buon funzionamento della fornitura e sulla validità della garanzia stipulata in fase contrattuale.

1.4 Dati di identificazione della macchina

L'identificazione della società **LEVANTE S.r.l.** in qualità di produttore della macchina avviene in conformità alla vigente legislazione per mezzo dei sotto elencati documenti:

- Targa di marcatura
- Dichiarazione di conformità secondo allegato II- Direttiva 2006/42/CE
- Manuale istruzioni

Targhetta di identificazione

 	
<small>I-46035 Ostiglia MN Tel 0386 801814 Fax 0386 801955</small>	
Modello Model Modèle Modell	BINGO SC Portata Capacity Charge Tragkraft Kg 100
Serie/Anno Serial/Year Serie/Année Serie/Jahr	1509029 Sollevamento Lifting Levée Hub mm 1200
Peso carrello Truck weight Poid chariot Stapler Gewicht	Kg 238 Baricentro Load centre Centre gravité Scwerpunkt mm 300

Modello
Numero di serie/Anno
Peso carrello

Portata
Sollevamento
Baricentro*

Per nessuna regione i dati riportati sulla targhetta possono essere alterati. Un'esatta descrizione del modello dell'elevatore ed il numero di serie, faciliterà risposte rapide ed efficaci da parte del nostro servizio di assistenza tecnica.

* Si considera "baricentro" la distanza del baricentro del carico dal piano di fissaggio del mezzo di sollevamento al montante.

La portata dell'elevatore dipende dal carico e dalla distanza del baricentro del carico dal tallone della forca.

Le portate nominali sono riferite a carichi aventi distanza del baricentro dal montante non superiore a 300mm.



Per nessuna regione i dati riportati sulla targhetta possono essere alterati. Un'esatta descrizione del modello dell'elevatore ed il numero di matricola, faciliterà risposte rapide ed efficaci da parte del nostro servizio di assistenza tecnica.

In caso di illeggibilità della targhetta contattare il proprio rivenditore e richiedere l'invio di una targhetta sostitutiva

1.5 Garanzia

Le descrizioni e le illustrazioni contenute nella presente pubblicazione si intendono non impegnative. Ferme restando le caratteristiche essenziali del carrello descritto, LEVANTE SRL si riserva di apportare le eventuali modifiche di organi, dettagli ed accessori che riterrà opportune per un miglioramento del prodotto o per esigenze di carattere costruttivo o commerciale, in qualunque momento e senza preavviso.

- L'elevatore deve essere manovrato solo da personale specializzato.
- Durante il periodo in cui l'elevatore Vi è affidato siete tenuti ad usarlo in maniera corretta per evitare incidenti a persone o cose.

Il termine di garanzia è stabilito in mesi 12 (dodici).

1. LEVANTE SRL si impegna a sostituire tutte quelle componenti la cui difettosità sia riconducibile ad un inequivocabile difetto di fabbricazione, con esclusione di batteria, raddrizzatore e parti elettriche.

2. Durante il periodo di garanzia, l'acquirente avrà diritto alla sola sostituzione degli elementi che, ad insindacabile giudizio della LEVANTE SRL siano riconosciuti difettosi.

3. Dalla presente garanzia sono esclusi:

- Danni provocati da errato o cattivo utilizzo del prodotto da parte dell'utente.
- Danni a cose o persone causati da manomissioni eseguite da personale non autorizzato.
- Danni derivanti da agenti atmosferici, incendi e trasporti.
- Tutte quelle parti che, per loro natura o destinazione, sono soggette a normale deterioramento o logorio. Sono altresì escluse: ruote e rulli, batterie, indicatori, carica batterie e componenti elettriche.

LEVANTE s.r.l.

Via del Lavoro 9/10 - 46035 Ostiglia MN Italia
P.IVA e C. FISC. 01730440201 Reg. Imp. di MN n°01730440201 Cap. Soc.I.V. €20'800.00 R.E.A. 178082
 Tel. +39 0386 801814 Fax. +39 0386 801955
 e-mail: commerciale@levantelift.it
HANDY-uso e manutenzione+ricambi v.201204.13

4. Sono inoltre escluse dalla presente garanzia le spese di trasporto o di consegna in genere e le spese di intervento per la sostituzione o riparazione degli elementi difettosi di natura elettrica o elettronica: tali spese saranno rimborsate solo qualora, ad insindacabile giudizio della LEVANTE SRL sia riconosciuta, tramite comunicazione scritta, una effettiva e reale difettosità all'origine.

5. Le richieste di assistenza tecnica devono pervenire direttamente alla ditta LEVANTE SRL precisando sempre il tipo di macchina e il numero di matricola.

6. Qualsiasi intervento di assistenza e riparazione deve essere preventivamente autorizzato con approvazione scritta e concordato dal centro assistenza LEVANTE SRL. Qualsiasi intervento eseguito senza autorizzazione o non conforme a quanto sopra disposto fa decadere automaticamente la validità delle presenti norme di garanzia.

7. I pezzi difettosi sostituiti in garanzia dovranno sempre essere restituiti alla LEVANTE SRL entro e non oltre 60 giorni dalla spedizione dei pezzi di ricambio, per i dovuti controlli. Il mancato ricevimento dei pezzi difettosi fa decadere automaticamente la validità delle presenti norme di garanzia con conseguente immediata fatturazione dei ricambi spediti in sostituzione.

8. La LEVANTE SRL non si assume alcuna responsabilità né risponde dei danni diretti o indiretti, in ogni modo subiti dall'acquirente o da terzi, in dipendenza dell'uso e utilizzo dei prodotti oggetto della presente

1.6 Prescrizioni antinfortunistiche ed usi vietati

Gli stoccatore Levante sono interamente realizzati in conformità alle disposizioni legislative vigenti in materia di sicurezza delle macchine ed in particolare nel rispetto dei requisiti essenziali di sicurezza previsti dalla Direttiva Macchine 2006/42/CE e delle norme armonizzate applicabili al prodotto (UNI EN ISO 3691-5:2010).



E' fatto obbligo, agli operatori ed al personale incaricato dell'uso e della manutenzione del carrello, di osservare il rispetto delle norme antinfortunistiche in vigore. Si raccomanda inoltre di prestare particolare attenzione alle seguenti avvertenze ai fini della sicurezza:

- Tutto il personale operante non deve essere sotto l'influenza di sedativi, droghe o alcool e deve essere reso perfettamente consapevole delle caratteristiche di funzionamento e dei pericoli connessi all'uso;
- L'elevatore non prevede passeggeri a bordo e non deve essere utilizzato per sollevare/trasportare persone.
- Prestare attenzione ai pittogrammi di avvertenza posizionati a bordo macchina;
- Rispettare le norme di buona circolazione aziendale;
- Divieto di impiegare i bracci di forza come leve per il sollevamento di carichi.
- Divieto di sollevamento di carichi oltre al limite di portata indicato nella targa di marcatura.
- Divieto di sollevamento di carichi sospesi o capaci di oscillare liberamente.
- Divieto di movimentazione del carrello con le forche in posizione sollevata, ad eccezione delle operazioni di carico e scarico merce.
- Divieto di porre il carrello a contatto diretto con alimenti.
- Divieto di mettere mani o piedi sotto le forche
- Il peso del carico deve essere sempre posizionato al centro delle forche; è vietato caricare solo una forca
- Utilizzare abbigliamento e calzature idonei.
- NON sostare in prossimità dell'elevatore o in un'area che possa essere raggiunta da carico che cade o dal sistema di sollevamento o di abbassamento. L'operatore è responsabile del rispetto di questa disposizione.
- **NON ALTERARE NE MODIFICARE IL CARRELLO. E' vietato rimuovere o modificare le protezioni o i dispositivi di sicurezza. In caso di necessità rivolgersi esclusivamente a personale specializzato e autorizzato dal costruttore.**
- **In caso di danneggiamento delle protezioni o di qualsiasi loro parte occorre provvedere alla loro immediata sostituzione. Utilizzare esclusivamente ricambi originali forniti dal costruttore.**

- Sottoporre l'elevatore agli interventi di manutenzione preventiva previsti dal costruttore. Tutte le operazioni di manutenzione, riparazione, messa a punto e ispezione devono essere effettuate solo da personale autorizzato;
- Segnalate immediatamente alla direzione eventuali danni o guasti che si siano verificati durante il Vostro turno di lavoro. Questo vale per tutti gli incidenti verificatisi;
- Non usare l'elevatore qualora presenti danni o difetti tali da compromettere le caratteristiche di sicurezza ed esercizio. Neanche nel caso che l'elevatore sia stato riparato senza la supervisione o l'approvazione di personale autorizzato.
- Utilizzare sempre parti di ricambio originali o parti commerciali completamente compatibili con quelle montate sulla macchina;
- Pulire i rivestimenti delle macchine con panni morbidi e asciutti o appena inumiditi con una leggera soluzione detergente. Non usare alcun tipo di solvente come alcool, benzina o diluente, in quanto le superfici così trattate si potrebbero danneggiare;

1.7 Note sui rischi residui

GLI OPERATORI DEVONO ESSERE INFORMATI E FORMATI DAL DATORE DI LAVORO SULLA CONDUZIONE E SULLE CORRETTE PROCEDURE DI LAVORO RIGUARDANTI L'USO E LA MANUTENZIONE DELLA MACCHINA.

La macchina è stata costruita attenendosi alle norme di buona tecnica, eseguendo le prove necessarie a verificare la corretta costruzione.

La macchina presenta per sua natura dei rischi, dovuti alle condizioni di sicurezza durante l'utilizzo a causa della stabilità e dei rischi di rovesciamento.

In dettaglio sono presenti:

- rischi durante la movimentazione di carichi pesanti, sia attinenti le forze di sollevamento (in caso di operazione manuale) sia nei riguardi delle forze di trascinamento/spinta e rotazione;
- rischio di schiacciamento dei piedi sotto il carico, per i quali è obbligatorio indossare scarpe di sicurezza;
- rischio di ribaltamento su un lato in particolare quando si transita su superfici con pendenza, ci si sposta con il carico sollevato, si trasportano carichi oscillanti o con il baricentro sensibilmente spostato rispetto al piano mediano longitudinale del carrello, si percorrono pavimenti irregolari, si urta con strutture fisse e/o mobili, si valuta in modo errato il baricentro del carico;
- rischio di ribaltamento all'indietro, in particolare nel caso in cui i bracci di forca o la piattaforma siano fermi su un'ostruzione;
- schiacciamento, cesoiamento ed impigliamento, con organi di sollevamento, nelle catene o a causa della caduta e ribaltamento della macchina verso la posizione di lavoro dell'operatore.



L'USO DEL CARRELLO E' CONSENTITO SOLO A PERSONALE AUTORIZZATO E OPPORTUNAMENTE ISTRUITO SULLE CORRETTE MODALITA' D'UTILIZZO E SUI RISCHI CONNESSI ALL'USO.

LEVANTE NON SI ASSUME NESSUNA RESPONSABILITA' RIGUARDO AD INCIDENTI O DANNI DIRETTAMENTE O INDIRETTAMENTE CAGIONATI DA UN USO IMPROPRIO, IMPRUDENTE O NEGLIGENTE DELL'ATTREZZATURA, DOVUTI AL MANCATO RISPETTO DELLE PRESCRIZIONI ANTINFORTUNISTICHE PREVISTE DALLA LEGISLAZIONE VIGENTE O DELLE PRESCRIZIONI RIPORTATE NEL PRESENTE MANUALE.

NON EFFETTUARE INTERVENTI DI RIPARAZIONE. TALI INTERVENTI, SVOLTI DA PERSONALE NON ESPERTO, POTREBBERO ALTERARE IL LIVELLO DI SICUREZZA DELLA MACCHINA.



Svolgere tutte le fasi di lavoro e manutenzione in conformità alla normativa vigente in materia di igiene e sicurezza del lavoro, seguendo attentamente le raccomandazioni contenute nel presente manuale.

ATTENZIONE! Pericolo di schiacciamento fra forche e razze

Durante le operazioni di movimentazione del carico E' VIETATO APPOGGIARE I PIEDI SULLE RAZZE DEL CARRELLO.

Un errore di manovra o una disattenzione potrebbero causare lo schiacciamento fra le forche e le razze, con possibili lesioni a carico dell'operatore.

PER LE VERSIONI SPECIALI LEGGERE ATTENTAMENTE LE AVVERTENZE RIPORTATE IN APPENDICE

1.8 Limiti di utilizzo

Gli stoccatore manuali Handy e Handy CB sono progettati per lavorare all'interno di un normale ambiente di lavoro, per spostamenti di carichi mediante traino/spinta e sollevamento dei carichi a mezzo di organi di sollevamento alimentati da forza umana (sollevamento manuale).

 : È vietato l'utilizzo dello stoccatore semi-elettrico così come fornito, in aree classificate a rischio esplosione ai sensi della Direttiva ATEX 99/92/CE e, in Italia, del D.Lgs 81/2008.

 : La macchina deve essere utilizzata su un pavimento non sdruciolevole, duro e privo di fori o ostacoli. E' vietato utilizzare il carrello su pavimenti in pendenza o su rampe, ad eccezione dei casi in cui il carrello sia a vuoto.

L'ambiente di lavoro deve avere una illuminazione pari ad almeno a 50 lux.

 : La macchina non è adatta ad essere utilizzata o stazionata all'aperto, esposta agli agenti atmosferici.

 : la macchina non è adatta a utilizzi intensivi o a uso continuo.

2. Caratteristiche tecniche

2.1 Specifiche generali

Il mini lifter HANDY è un sollevatore a movimentazione completamente manuale dotato di dispositivo a manovella (arganello) per il sollevamento delle forche o degli accessori di cui è dotato.

Vi preghiamo di verificare al momento dell'accettazione della merce che il carrello sia in tutto e per tutto come da Voi richiesto.

Il minilifter HANDY è disponibile nella versione standard e nella versione contrappesata (CB)

9

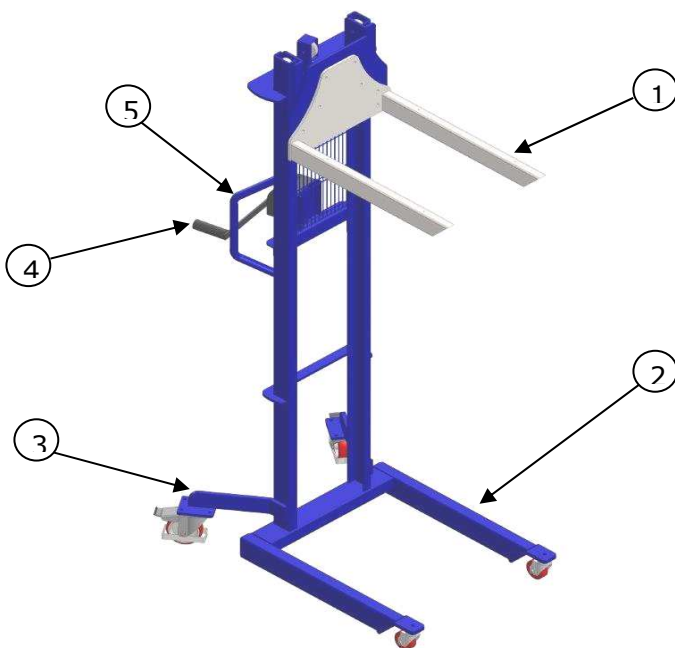

Il minilifter HANDY si compone dei seguenti elementi essenziali:

- 1 – Forche o accessorio di sollevamento
- 2 – Gambe stabilizzatrici anteriori
- 3 – Gambe stabilizzatrici posteriori (con freno)
- 4 – Sistema di sollevamento ad arganello
- 5 – Maniglie di movimentazione

Le caratteristiche tecniche sono le seguenti:

MODELO MODEL		HANDY	HANDY CBV
PORTATA CAPACITY	Kg	100	100
H SOLLEVAMENTO LIFTING H	Mm	90-1500	70-1600
LUNGHEZZA FORCHE FORKS LENGTH	Mm	600	600
LARGHEZZA FORCHE FORKS WIDTH	Mm	380	380
PESO WEIGHT	Kg	57	250
RULLI ROLLERS	Mm	60x20	80x30
RUOTE WHEELS	Mm	100x30 C/F	150x40 C/F

LEVANTE s.r.l.

Via del Lavoro 9/10 – 46035 Ostiglia MN Italia
 P.IVA e C. FISC. 01730440201 Reg. Imp. di MN n°01730440201 Cap. Soc.I.V. €20'800.00 R.E.A. 178082
 Tel. +39 0386 801814 Fax. +39 0386 801955
 e-mail: commerciale@levantelift.it
 HANDY-uso e manutenzione+ricambi v.201204.13

2.2 Ingombri

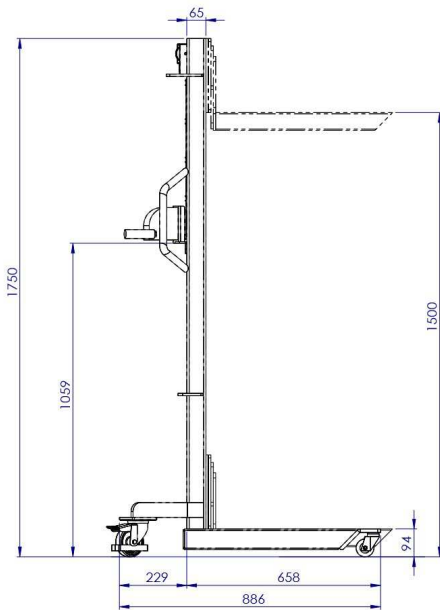

HANDY

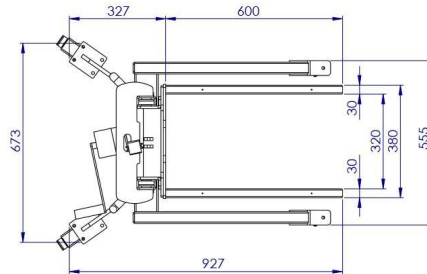

10

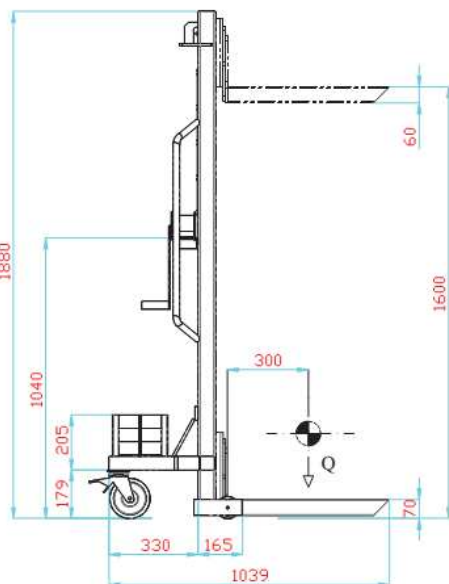

HANDY CB

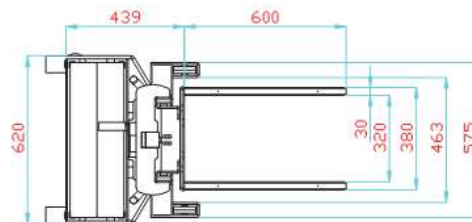

2.3 Allestimenti e accessori

Il HANDY contrappesato (CB) si distingue per l'assenza delle gambe stabilizzatrici anteriori e per la presenza di un sistema di contrappesi che ne garantiscono la necessaria stabilità.



I CONTRAPPESI NON DEVONO ESSERE PER NESSUN MOTIVO MODIFICATI O RIMOSSI!

LEVANTE s.r.l.

Via del Lavoro 9/10 – 46035 Ostiglia MN Italia
 Reg. Imp. di MN n°01730440201 Cap. Soc.I.V. €20'800.00 R.E.A. 178082
 Tel. +39 0386 801814 Fax. +39 0386 801955
 e-mail: commerciale@levantelift.it
 HANDY-uso e manutenzione+ricambi v.201204.13

I Handy e Handy CB sono compatibili con gli accessori descritti al capitolo 4.
Il carrello viene fornito già con l'accessorio da Voi ordinato.
E' fatto divieto assoluto di apportare modifiche all'accessorio o al carrello.

2.4 Portata nominale

La portata massima del vostro elevatore è indicata nella targa dati e dipende dal carico e dalla distanza del baricentro del carico dal tallone della forca.

Le portate nominali sono riferite a carichi aventi baricentro a 300mm dal piano di fissaggio del mezzo di sollevamento.

Quando la distanza del baricentro è superiore a tale valore devono essere prese precauzioni supplementari e la portata deve essere declassata proporzionalmente.

NON SOVRACCARICARE PER ALCUN MOTIVO IL CARRELLO OLTRE LA PORTATA NOMINALE INDICATA

2.5 Stoccaggio

Immagazzinare la macchina in luogo coperto, asciutto e comunque non soggetto ad elevata umidità, ad una temperatura compresa fra + 5°C e 40°C.

2.6 Trattamento a fine vita, smaltimento

In caso di demolizione, ed in ogni caso quando l'apparecchiatura viene destinata a fine vita, attenersi alle normative vigenti nel Paese in cui si esegua questa operazione.

2.7 Dispositivi di Comando e Controllo



FIG. 1

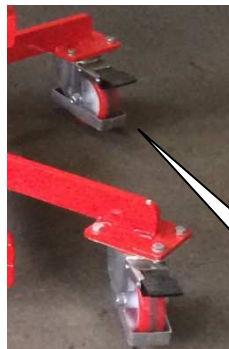

FIG. 2



FIG. 2A

Arganello

Le operazioni di sollevamento delle forche avvengono tramite comando manuale (FIG. 1).

Il dispositivo a manovella consente di recuperare la fune metallica e quindi di far salire le forche fino all'altezza desiderata. Rilasciando la manovella il dispositivo resta bloccato meccanicamente in posizione sicura.

Ruotare la manovella in senso antiorario per fare salire le forche;

Ruotare la manovella in senso orario per abbassare le forche.

ATTENZIONE: PERICOLO DI SCHIACCIAMENTO PER DITA E MANI.

Freni di stazionamento

Per arrestare il carrello premere con il piede il pedalino del freno posto sulle due ruote posteriori. Per sbloccare sollevare il pedalino facendo pressione da sotto con la punta del piede.

Le operazioni di sollevamento/discesa del carico devono essere svolte con il carrello bloccato dal fermo ruota (FIG. 2 MODELLO S, FIG. 2A MODELLO SC).

3. Procedure operative

Lo stoccatore deve essere utilizzato rispettando le norme di sicurezza vigenti e le prescrizioni antinfortunistiche riportate al capitolo 2.

Prima di utilizzare il carrello effettuare le verifiche preliminari descritte al paragrafo 6.1.

3.1 Verifiche preliminari

Prima di iniziare ad utilizzare lo stoccatore verificare i punti elencati in tabella.

OPERAZIONE	FREQUENZA	PROCEDURE
Verificare stato di fune, ruote, montante, maniglie laterali	Giornaliera	Controllo visivo
Verificare il corretto rotolamento delle ruote	Giornaliera	Spostare avanti / indietro e a destra / sinistra il carrello
Verificare il bloccaggio del fermo ruote	Giornaliera	Azionare il fermo ruote e verificare che non si muova il carrello provando a spostarlo
Verificare il funzionamento della leva di salita/discesa carichi	Giornaliera	Spostare la leva verso l'alto e verificare il sollevamento delle forche Spostare la leva verso il basso e verificare la discesa delle forche

3.2 Operazioni di carico

Bilanciare adeguatamente il carico in modo che il baricentro ricada all'interno delle forche della macchina. Non sovraccaricare il carrello oltre la portata nominale e non posizionare mai il carico su una singola forca.

Utilizzare solamente pallet o supporti in buono stato ed evitare che il carico sia sporgente dal supporto stesso.

Non utilizzare il carrello per sollevare carichi sospesi o capaci di oscillare liberamente, ne per sollevare o trasportare persone. Controllare sempre la condizione del carico durante l'uso del carrello; nel caso in cui il carico diventi instabile sospendere l'uso e ripristinarne la stabilità prima di proseguire.

3.3 Movimentazione carrello

Le operazioni di sollevamento delle forche avvengono tramite l'arganello ad azione manuale. La movimentazione del carrello avviene manualmente, per spinta o trazione, agendo sulle apposite maniglie. Spostare il carrello lentamente ed in modo regolare, mantenendo il carico abbassato.



Durante le operazioni di movimentazione mantenere abiti, capelli, mani, piedi o altre parti del corpo lontano dai meccanismi di sollevamento.

3.4 Precauzioni d'uso durante le movimentazioni

Le operazioni di sollevamento/discesa del carico devono essere svolte con il carrello bloccato dal fermo ruota.

Durante le fasi di sollevamento e di discesa del carico avvisare gli altri operatori e impedire loro di sostare o passare al di sotto delle forche.

Impedire l'avvicinamento di personale accanto alla macchina durante le movimentazioni del carrello ed evitare qualsiasi contatto con eventuali ostacoli; mantenere una distanza di sicurezza almeno 100 cm dalle persone.

Si rammenta che è vietato percorrere superfici in pendenza, ad eccezione di carrello a vuoto. Sono ammesse superfici in leggera pendenza (rampe di piccola lunghezza <2%) e comunque con operatore rivolto dalla parte opposta del carico posto al livello più basso.

3.5 Stazionamento carrello

A lavoro ultimato scaricare le forche da qualsiasi carico e posizionare il carrello con forche abbassate in un luogo idoneo e accessibile al solo personale autorizzato. Staccare la chiave di accensione dall'alloggio e parcheggiare il carrello azionando l'apposito fermo ruota.

3.6 Precauzioni in caso di avaria e situazioni di emergenza

In caso di pericolo o di avaria del sistema di comando ad arganello contattare il servizio di assistenza tecnica autorizzato.

Non effettuare interventi di ricerca e correzione del guasto sotto carico sospeso e potenzialmente instabile senza aver prima preso i provvedimenti necessari a garantire la sicurezza delle operazioni!

4. Accessori di sollevamento

Elenco accessori disponibili per ciascun modello

	forche	pianale in nylon	sperone	culla per bobine	rulliera	Braccio con gancio	Roto bobine	Pinza manuale	Porta vetri
HANDY	√	√	√	√	√	√*	√**	√**	√**
HANDY CB	√	√	√	√	√	√**	√**	-	√**

*: verificare lunghezza fune e portata

** : verificare portata (prevede declassamento)

4.1 FORCHE STANDARD

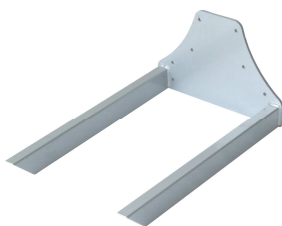

E' l'accessorio in dotazione di serie.

Può essere realizzato in versioni speciali (forche ruotate, accorciate o strette).

La portata massima di carico è sempre specificata nella targa dati del carrello.

LEVANTE handling ideas	
Lifting system	
Type Tipo Modèle	Forche
Peso Weight Poid	-
Portata Capacity Charge	See lifter max load
Sollevamento Max Lifting Levée	See lifter max lifting

LEVANTE s.r.l.

Via del Lavoro 9/10 – 46035 Ostiglia MN Italia
P.IVA e C. FISC. 01730440201 Reg. Imp. di MN n°01730440201 Cap. Soc.I.V. €20'800.00 R.E.A. 178082
 Tel. +39 0386 801814 Fax. +39 0386 801955
 e-mail: commerciale@levantelift.it
 HANDY-uso e manutenzione+ricambi v.201204.13

4.2 FORCHE REGOLABILI

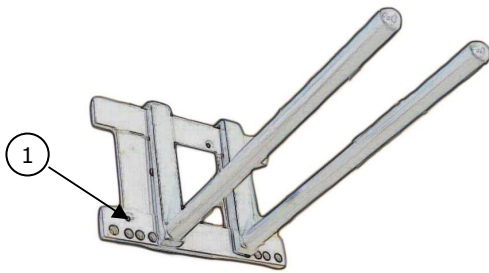

Le forche regolabili consentono la modifica della distanza fra le forche, che possono essere adattate alle diverse esigenze di carico. Per regolare l'ampiezza delle forche spostarle manualmente assicurandosi che la spina presente sul retro della forca venga inserita all'interno del corrispondente foro (1) presente sulla piattaforma di sostegno. Ciò assicura alle forche

stesse la dovuta stabilità impedendo alle stesse di scivolare lateralmente durante la movimentazione del carrello.

Le forche mobili sono inoltre ancorate alla piastra carrello mediante catene che ne impediscono la caduta durante le movimentazioni. Non rimuovere né danneggiare le catene di sicurezza. Verificarne periodicamente il corretto stato di manutenzione e in caso di necessità sostituirle con ricambi originali forniti dal costruttore.

LEVANTE handling ideas	
Lifting system	
Type Tipo Modèle	Forche regolabili
Peso Weight Poid	-
Portata Capacity Charge	See lifter max load
Sollevarmento Max Lifting Levée	See lifter max lifting

ATTENZIONE: Le forche devono essere collocate simmetricamente al piano longitudinale del carrello.
NON UTILIZZARE PER NESSUN MOTIVO LE FORCHE IN POSIZIONE ASIMMETRICA.

4.3 FORCHE CON PIANALE

Il pianale, di dimensioni 600x500mm e spessore 15mm, è realizzato in polietilene ed è fissato alla lamiera sottostante tramite viti M6 a testa svasata.



La portata è quella del carrello.

Prestare attenzione a non caricare oggetti eccedenti le dimensioni raccomandate.

Controllare periodicamente il serraggio e la tenuta delle viti.

Pulire periodicamente con panni non abrasivi. Evitare l'uso di solventi o detersivi chimicamente aggressivi.

In caso il pianale evidenziasse usura, deformazioni o crepe, provvedere ad una immediata sostituzione con ricambio originale.

Portata massima e limiti d'uso sono riportati in targa dati.

LEVANTE handling ideas	
Lifting system	
Tipo Type, Modèle	Forche con pianale
Peso Weight, Poid	--
Portata Capacity, Charge	See lifter max load
Sollevarmento Max Lifting, Levée	See lifter max lifting
	L max = 450mm H max = 500mm

4.4 SPERONE



Accessorio di sollevamento tipicamente utilizzato per inforcare bobine di vario genere e dimensioni.

Per un corretto uso in sicurezza viene riportato in etichetta il dato relativo alla lunghezza massima della bobina trasportabile.

Si raccomanda di non mantenere il carico in punta ma di spingerlo sempre fino in fondo allo sperone, prestando attenzione a pericoli di schiacciamento delle mani.

LEVANTE handling ideas	
Lifting system	
Tipo Type, Modèle	Sperone
Peso Weight, Poid	--
Portata Capacity, Charge	100Kg
Sollevarmento Max Lifting, Levée	See lifter max lifting
	L max = 700mm

LEVANTE s.r.l.

Via del Lavoro 9/10 - 46035 Ostiglia MN Italia
P.IVA e C. FISC. 01730440201 Reg. Imp. di MN n°01730440201 Cap. Soc.I.V. €20'800.00 R.E.A. 178082
 Tel. +39 0386 801814 Fax. +39 0386 801955
 e-mail: commerciale@levantelift.it
 HANDY-uso e manutenzione+ricambi v.201204.13

4.5 SPERONE CON RULLI



Accessorio simile allo sperone ma dotato di rulli che agevolano il carico e lo scarico di bobine. E' dotato di un fermo di sicurezza (1) che impedisce alla bobina di scivolare in avanti durante le decelerazioni.

Una volta caricata la bobina è fondamentale accertarsi che il fermo sia posto in posizione di sicurezza prima di eseguire qualsiasi movimentazione.

prestare attenzione durante le operazioni di carico e di movimentazione della merce a

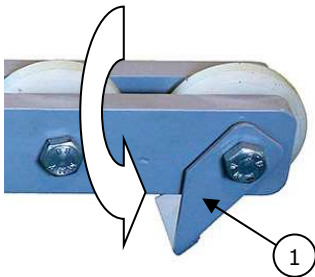

possibili schiacciamenti di mani e dita fra carico e piastra posteriore.

l'uso di bobine di lunghezza maggiore di 430mm è vietato poiché rende vana la funzione del fermo di sicurezza. Analogamente dicasi per l'uso di bobine avente anima cava con diametro interno maggiore di 95mm.



Lubrificare periodicamente il fermo di sicurezza. Non utilizzare l'attrezzatura qualora il fermo non risultasse correttamente funzionante.

LEVANTE handling ideas	
Lifting system	
Tipo Type, Modèle	Sperone con rulli
Peso Weight, Poids	--
Portata Capacity, Charge	See lifter max load
Sollevarmento Max Lifting, Levée	See lifter max lifting
	80mm < d < 95mm Lmax = 430mm

4.6 PORTABOBINE



L'accessorio consiste in una culla in acciaio con profilo a "V" adatto al trasporto di bobine.

Portata massima e limiti d'uso sono riportati in targa dati.

LEVANTE handling ideas	
Lifting system	
Tipo Type, Modèle	Portabobine
Peso Weight, Poids	--
Portata Capacity, Charge	See lifter max load
Sollevarmento Max Lifting, Levée	See lifter max lifting
	D max = 500mm Lmax = 600mm

4.7 RULLIERA

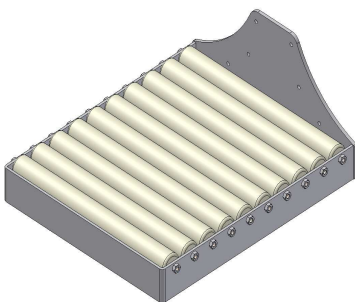

L'accessorio è costituito da un piano di carico dotato di sei rulli non frizionati e non frenati che agevolano lo scorrimento del carico.

La rulliera è dotata di un piano di protezione che impedisce l'accesso di mani e dita fra rulli adiacenti, evitando che parti del corpo possano restare schiacciate

fra il carico e i rulli durante le movimentazioni. Essa integra inoltre dei bordi laterali di contenimento del carico che da un lato evitano che questo possa fuoriuscire lateralmente durante la movimentazione e dall'altro impediscono il carico di oggetti di dimensioni eccedenti il piano di carico stesso e quindi pericolosi.

LEVANTE handling ideas	
Lifting system	
Tipo Type, Modèle	Rulliera
Peso Weight, Poids	--
Portata Capacity, Charge	See lifter max load
Sollevarmento Max Lifting, Levée	See lifter max lifting
	L max = 500mm H max = 500mm

LEVANTE s.r.l.

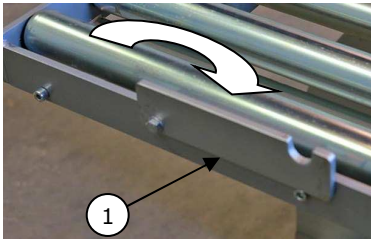

Sulla parte anteriore è presente un fermo manuale di protezione (1) a due posizioni che deve essere posizionato in stato di blocco dopo le operazioni di caricamento.

Una volta caricata la bobina è fondamentale accertarsi che il fermo sia posto in posizione di sicurezza prima di eseguire qualsiasi movimentazione.

E' severamente vietato rimuovere o alterare la protezione o il fermo di sicurezza.



Lubrificare periodicamente il fermo di sicurezza. Non utilizzare l'attrezzatura qualora il fermo non risultasse correttamente funzionante.

4.8 ROTOBOBINE



Il rotobobine serve per sollevare e ruotare le bobine da orizzontale a verticale e viceversa.

La presa della bobina avviene per effetto dell'interferenza che si ottiene fra l'anima della bobina e la gomma di espansione posta sull'aspo, inserito nell'anima della bobina stessa.

Esiste in due versioni, rispettivamente per diametri interni dell'anima compresi fra 66mm e 72mm oppure per bobine con diametro compreso

fra 79mm e 82mm

Fare riferimento alla targa dati del dispositivo per verificare la portata massima e limiti d'uso del vostro accessorio.

Per movimentare una bobina procedere come segue:

- Orientare braccio nella direzione della bobina ed inserire l'aspo nell'anima;
- Girare il volantino fino alla massima espansione possibile al fine di garantire una presa ottimale della bobina;
- Sollevare e trasportare in base alle necessità, osservando tutte le precauzioni raccomandate nel presente manuale;
- Rimuovere il fermo di rotazione meccanico e ruotare il braccio di 90 gradi aiutandosi con l'apposita leva;
- Assicurarsi che la bobina appoggi su un piano stabile e sicuro;
- Rilasciare la bobina ruotando il volantino in senso inverso;



Prima di ogni utilizzo accertarsi sempre che la gomma non sia sporca, in particolare con sostanze lubrificanti e scivolose.

La pulizia della gomma dovrà essere fatta con sostanze neutre e non corrosive, a base di acqua e non di solventi.

Lasciare la gomma esposta ad agenti atmosferici come raggi UV o intense fonti di calore può deteriorarne le qualità e deve quindi essere evitato.

Lasciare la gomma a temperature troppo alte o troppo basse può ridurre la sicurezza della presa. Osservare le indicazioni d'uso e stoccaggio previste dal costruttore.

Se la gomma inizia a presentare screpolature, non utilizzare il rotobobine e richiedere la sostituzione della gomma con un ricambio originale.

LEVANTE handling ideas	
Lifting system	
Tipo Type, Modèle	Rotabobine
Peso Weight, Poids	--
Portata Capacity, Charge	100Kg
Sollevarmento Max Lifting, Levée	See lifter max lifting
	Lmax = 300mm Dmax = 500mm 66mm < d < 72mm

LEVANTE s.r.l.

4.9 PINZA GIRAFUSTI



L'accessorio consente di movimentare bobine o fusti da 300 a 600mm di diametro. A differenza dello sperone o del rotobobine non impegna per la presa l'anima centrale ma agisce con una presa esterna a doppia pinza. In tal modo può essere utilizzato anche come girafusti.

L'apertura della pinza avviene a mezzo di una

manovella, così come la rotazione.

ATTENZIONE: Prima di eseguire qualsiasi movimentazione accertarsi di aver assicurato una presa ottimale del carico.

LEVANTE handling ideas	
Lifting system	
Tipo Type, Modèle	Pinza
Peso Weight, Poids	--
Portata Capacity, Charge	100Kg
Sollevamento Max Lifting, Levée	See lifter max lifting
	L max = 500mm 300mm < D < 600mm



Lubrificare periodicamente le viti e gli organi di apertura/chiusura pinza. Non utilizzare l'attrezzatura qualora il dispositivo non risultasse correttamente funzionante.

4.10 BRACCIO

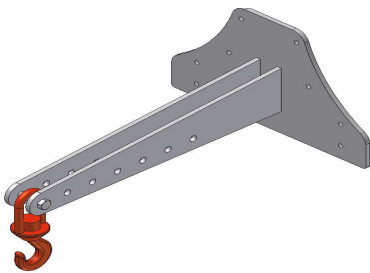

Il braccio, lungo 600mm, consente di trasportare carichi sospesi che possono essere allacciati tramite funi o catene ad un apposito gancio.

Ai fini della sicurezza è fondamentale rispettare la portata soprattutto di funi/catene e ancoraggi usati per agganciare il carico, nonché utilizzare sistemi di imbrago certificati e periodicamente controllati in base alle normative vigenti.

CONSIDERARE CON ATTENZIONE I RISCHI DOVUTI A PROBLEMI DI CARICO OSCILLANTE.

LEVANTE handling ideas	
Lifting system	
Tipo Type, Modèle	Braccio
Peso Weight, Poids	--
Portata Capacity, Charge	100Kg
Sollevamento Max Lifting, Levée	See lifter max lifting
Verificare lunghezza fune e portata	
	Lmax =

Con carico elevato a 1500 mm la pendenza del piano su cui può essere usata la macchina deve essere inferiore all'1%.

Nell'ancoraggio del carico osservare i criteri di sicurezza dettati dal buon senso e dalle normative vigenti

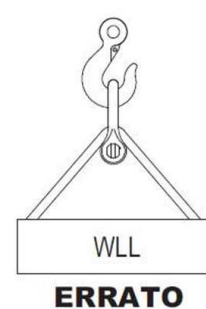
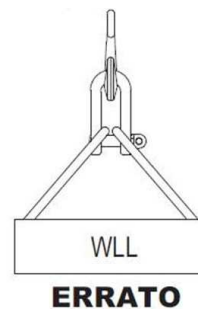
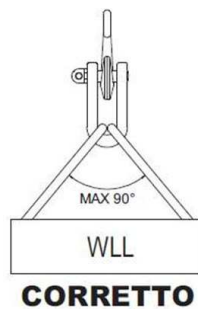
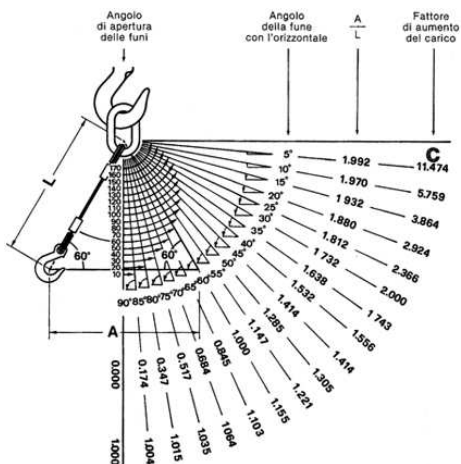

LEVANTE s.r.l.

Via del Lavoro 9/10 - 46035 Ostiglia MN Italia
P.IVA e C. FISC. 01730440201 Reg. Imp. di MN n°01730440201 Cap. Soc.I.V. €20'800.00 R.E.A. 178082
 Tel. +39 0386 801814 Fax. +39 0386 801955
 e-mail: commerciale@levantelift.it
 HANDY-uso e manutenzione+ricambi v.201204.13

4.11 VENTOSE

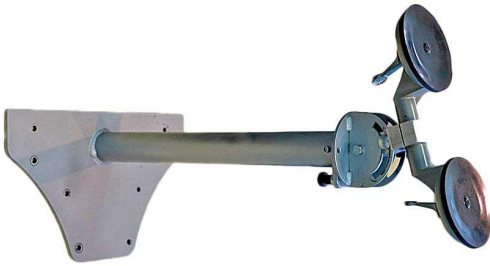

L'accessorio consente di prelevare e movimentare tipicamente vetri o pannelli lisci di materiale tale da assicurare una opportuna efficienza. I materiali per essere adatti alla movimentazione con ventosa devono possedere un grado di levigatezza sufficiente e non devono superare

dimensioni e pesi riportati in targa dati.

LEVANTE handling ideas	
Lifting system	
Tipo Type, Modèle	Ventose
Peso Weight, Poids	--
Portata Capacity, Charge	80Kg max
Sollevamento Max Lifting, Levée	See lifter max lifting
	L max = 500mm

19



Prima di ogni utilizzo accertarsi sempre che la gomma non sia sporca, in particolare con sostanze lubrificanti e scivolose.

La pulizia della gomma dovrà essere fatta con sostanze neutre e non corrosive, a base di acqua e non di solventi.

Lasciare la gomma esposta ad agenti atmosferici come raggi UV o intense fonti di calore può deteriorarne le qualità e deve quindi essere evitato.

Lasciare la gomma a temperature troppo alte o troppo basse può ridurre la sicurezza della presa. Osservare le indicazioni d'uso e stoccaggio previste dal costruttore.

Se la gomma inizia a presentare screpolature, richiedere la sostituzione della gomma con un ricambio originale.

LEVANTE s.r.l.

5. Manutenzione ordinaria

Un controllo giornaliero può prevenire qualsiasi danno al vostro carrello. Attenzione particolare deve essere dedicata a ruote, rulli, etc che potrebbero essere bloccati o danneggiati da residui presenti al suolo durante l'uso.

E' consigliato un controllo trimestrale delle parti maggiormente ad usura, quali fune, arganello, rulli, ruote, cuscinetti, e pulegge.

In caso di necessità di intervento, si prega di contattare l'azienda **LEVANTE S.r.l.**

20

In caso l'utente non rispetti quanto citato nella presente pubblicazione, non si risponde di inconvenienti o anomalie sul buon funzionamento della fornitura e sulla validità della garanzia stipulata in fase contrattuale.

Controllo giornaliero e manutenzione

E' necessario controllare il dispositivo quotidianamente, in particolare si dovrebbero controllare i rulli, gli assi, in modo che polveri, fili o altro non blocchino i rulli in fase di utilizzo.

Lubrificazione

Utilizzare olio motore o grasso per lubrificare tutte le parti mobili.



**NON UTILIZZARE IL CARRELLO SE VENGONO RICONTRATI MALFUNZIONAMENTI
NON PROVARE A RIPARARE IL DISPOSITIVO SENZA ESSERE STATO CORRETTAMENTE ADDESTRATO ED
AUTORIZZATO. PER QUALSIASI INTERVENTO DI SOSTITUZIONE O RIPARAZIONE CONTATTARE IL SERVIZIO DI
ASSISTENZA TECNICA DEL PRODUTTORE.**

Di seguito è riportato l'elenco dei controlli e delle manutenzioni periodiche raccomandate da LEVANTE.



: Seguire sempre le avvertenze generali riportate ai par 1.6, 1.7 e 1.8.

OPERAZIONE	FREQUENZA	PROCEDURE	RIMEDIO
Verificare che lo spessore forche sia maggiore del 90% dello spessore originale al tallone	Mensile	Utilizzare un calibro	In caso di non conformità sostituire le forche
Verificare fessurazioni superficiali dei bracci di forca	Mensile	Controllo visivo	In caso di non conformità sostituire le forche
Verificare differenza di altezza tra le punte dei bracci di forca e la lunghezza orizzontale del braccio di forca. Valore deve essere minore del 3%.	Mensile	Misurare la differenza di altezza tra le punte e dividere per la lunghezza del braccio di forca.	In caso di non conformità sostituire le forche
Verificare stato di usura della fune di supporto del gruppo di sollevamento e corretto funzionamento dell'arganello	Trimestrale	Controllo visivo su: 1. segni di cricche 2. usura del fissaggio 3. fissaggio, completezza e buono stato del dispositivo di ancoraggio	In caso di non conformità sostituire la fune e/o le altre parti usurate
Verificare corretto funzionamento dell'arganello	Quotidiano	Controllo funzionale	In caso di non conformità sostituire l'arganello
Lubrificazione delle parti in movimento (montante, guide)	Trimestrale	Controllo visivo	Provvedere ad ingrassaggio con olio motore o grasso adatto per organi meccanici

LEVANTE s.r.l.

Via del Lavoro 9/10 – 46035 Ostiglia MN Italia
P.IVA e C. FISC. 01730440201 Reg. Imp. di MN n°01730440201 Cap. Soc.I.V. €20'800.00 R.E.A. 178082
 Tel. +39 0386 801814 Fax. +39 0386 801955
 e-mail: commerciale@levantelift.it
 HANDY-uso e manutenzione+ricambi v.201204.13

6. Manutenzione straordinaria

La manutenzione straordinaria della macchina (ad esempio interventi di sostituzione fune, pulegge, arganello, ruote,...) deve essere effettuata da personale specializzato.

Si raccomanda che interventi manutenzione straordinaria, ovvero ricadenti al di fuori di quanto previsto al capitolo 4, vengano eseguiti da personale autorizzato da Levante. E' vietato eseguire qualsiasi intervento di manutenzione straordinaria, di riparazione o sostituzione, senza il diretto consenso del costruttore. In caso di necessità rivolgersi al proprio distributore.

Organi soggetti ad usura e quindi potenzialmente soggetti a manutenzione straordinaria:

- Fune di sollevamento: controllare la tensione e la consistenza meccanica della cinghia con regolarità.
- Rulli di scorrimento del carrello forche all'interno dei montanti: controllare lo stato e l'usura e tenere lubrificati i canali di scorrimento.
- Ruote anteriori e posteriori pivottanti: sostituire quando usurate
- Arganello: sostituirlo se manifesta segni di usura o malfunzionamenti.
- Forche: verificare periodicamente lo spessore delle forche: se si riduce significativamente (spessore inferiore al 90% dello spessore originale al tallone), sostituire il gruppo forche.
- Freno di stazionamento: verificare periodicamente l'efficienza del freno di stazionamento. Qualora l'efficienza presentasse non in grado di fermare il carrello per una pendenza almeno del 5%, occorrerà sostituire le ruote complete di freno.

Utilizzare solo ricambi originali forniti dal produttore (si veda sezione "RICAMBI").

7. Ricerca dei guasti

Questi casi sono di competenza di personale specializzato in manutenzione.

NUMERO	GUASTO	CAUSA	RIMEDIO
1	Le forche non vengono sollevate	<ol style="list-style-type: none"> 1. Il carico supera la portata massima ammessa 2. L'arganello è bloccato 	<ol style="list-style-type: none"> 1. Verificare il peso del carico ed eventualmente ridurlo 2. Scaricare la macchina e verificare il corretto funzionamento dell'arganello
2	Le forche non scendono	<ol style="list-style-type: none"> 1. L'arganello è bloccato 	<ol style="list-style-type: none"> 1. Provare a scaricare la macchina e verificare il corretto funzionamento dell'arganello
3	Il carrello non si muove in modo fluido	<ol style="list-style-type: none"> 1. Le ruote sono consumate 2. Una o più ruote è frenata 3. La pavimentazione non è sufficientemente liscia 	<ol style="list-style-type: none"> 1. Verificare l'usura delle ruote e se necessario sostituirle 2. Verificare e se necessario rimuovere il freno di stazionamento; 3. Scaricare la macchina e utilizzare solo su pavimentazioni idonee

DICHIARAZIONE DI CONFORMITA' – DECLARATION OF CONFORMITY

DECLARATION DE CONFORMITE' – KONFORMITAETSERKLAERUNG
DECLARACION DE CONFORMIDAD – VERKLARING VAN OVEREENKOMST



IT	Si attesta che la macchina qui di seguito descritta è del tutto conforme ai requisiti della Direttiva Macchine 2006/42/CE.
EN	We hereby certify that the machine specified hereunder is in compliance with all respects to the requirements of the Machinery Directive 2006/42/EC.
FR	On atteste que la machine spécifiée ci-après est en tout conforme aux exigences de la Directive Machines 2006/42/CE.
DE	Wir bescheinigen dass die Maschine, unten weiter spezifiziert, mit den Eigenschaften der Maschinen Richtlinie 2006/42/EG.
ES	Se certifica que la maquina aquí abajo especificada está conforme a los requisitos de la Directiva Maquinas 2006/42/CE.
NL	Hierbij verklaren wij, dat de hieronder gespecificeerde machine voldoet aan alle Machine Richtlijn 2006/42/EG.

1. Categoria - Category - Catégorie - Kategorie - Categoria - Categorie:

transpallets manuali - hand pallet trucks - transpalettes - Gabelhubwagen - Transpaletas

2. Costruttore - Manufacturer - Constructeur - Hersteller - Constructor - Fabrikant:

LEVANTE SRL

3. Tipo - Type - Type - Typ - Modelo - Type

**HANDY
HANDY CB**

4. Matricola - Serial number - Matricule - Seriennummer - Numero de Serie - Serie nummer:

5. Anno di costruzione - Year of manufacture - Année de construction - Baujahr - Ano de construcçòn - Bouwjaar:

Data - Date - Datum: 30/09/2015

Firma – Signature – Unterschrift – Handtekening
Lino Pelloni
(Legale Rappresentante)

persona autorizzata a costituire il fascicolo tecnico
person authorised to compile the technical file
personne autorisée à constituer le dossier technique
Person, die bevollmächtigt ist, die technischen Unterlagen zusammenzustellen
persona facultada para elaborar el expediente técnico
degene die gemachtigd is het technisch dossier samen te stellen

Lino Pelloni
Via dell'Economia 10 – 46035 Ostiglia MN

RICAMBI

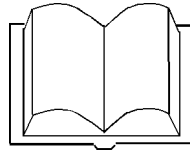

HANDY HANDY CB



La sostituzione e il montaggio dei ricambi è compito di personale specializzato in manutenzione e quindi anche sui dispositivi e le norme che regolano la sicurezza dell'operatore.

RICAMBI HANDY

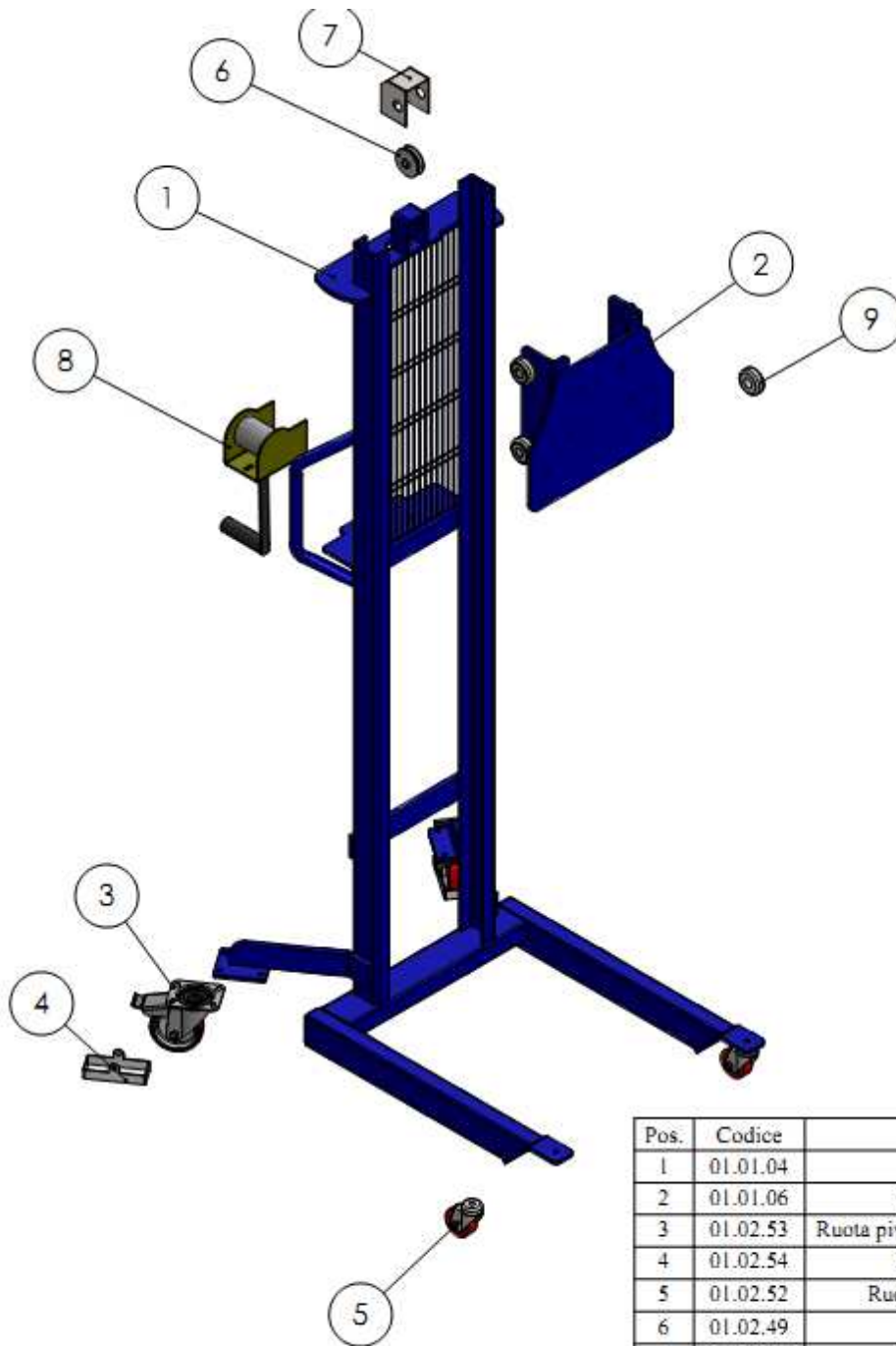

Pos.	Codice	Denominazione	Q.tà
1	01.01.04	BINGO S	1
2	01.01.06	Piastra Bingo S-CS	1
3	01.02.53	Ruota pivotante posteriore con freno	2
4	01.02.54	Parapiede completo	2
5	01.02.52	Ruota pivotante anteriore	2
6	01.02.49	Carrucola	1
7	01.02.48	Protezione carrucola	1
8	01.02.50	Arganello 4AF	1
9	01.02.60	Rullo nylon Ø52.5	4



Eventuali riparazioni devono essere eseguite solo da personale autorizzato

SPECIALE SIDEL per bobine di etichette

Il carrello Handy Speciale SIDEL portastampi è realizzato esclusivamente per la movimentazione di stampi circolari dotati di maniglie di presa come quello illustrato in figura.

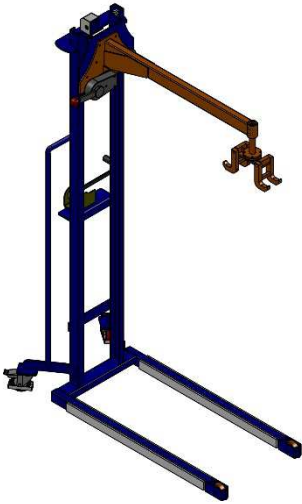

CARATTERISTICHE TECNICHE E LIMITI D'USO

MAX ALTEZZA DI SOLLEVAMENTO (UTILE): 1800mm

PORTATA MAX: 40Kg

E' severamente vietato ogni utilizzo per scopi diversi non espressamente previsti.

MOVIMENTAZIONE DEL CARICO

- Assicurarsi che il carico sia conforme alle dimensioni e al peso indicato in targa dati.
- Tirare il pistoncino di blocco a molla (1), quindi sollevare il perno (2) per consentire il posizionamento della bobina sul piano di carico;
- Posizionare la bobina al centro del piano di carico;
- Abbassare il perno facendolo passare all'interno del centro bobina fino a raggiungere la posizione di blocco. In questo modo la bobina non potrà muoversi dalla sua posizione di presa e il carico potrà essere movimentato in sicurezza.
- Dopo aver collocato lo stoccatore all'altezza opportuna, calare la bobina dall'alto verso il basso sul cilindro di posizionamento in macchina. Il perno di blocco verrà automaticamente spinto verso l'alto liberando la bobina e permettendo la rimozione del carrello stesso.

AVVERTENZE GENERALI

Ogni manovra effettuata deve essere condotta con la massima prudenza, evitando velocità eccessive, brusche frenate e improvvisi cambi di direzione. Procedere sempre a bassa velocità e con carico alla minima altezza possibile.

Prima di effettuare qualsiasi movimentazione verificare sempre che non vi siano persone nelle immediate vicinanze del carrello e che le aree di manovra siano sgombre da ostacoli.

RICORDA: UN CARRELLO UTILIZZATO IN MODO SBAGLIATO PUO' ROVESCIARSI E PROCURARE GRAVI DANNI A COSE O PERSONE.

Il carrello è caratterizzato da razze accorciate ed è provvisto di opportune zavorre nel lato posteriore.

NON MODIFICARE PER ALCUN MOTIVO LE ZAVORRE.

Controllare periodicamente che siano stabilmente fissate al carrello. In caso di necessità rivolgersi ad un centro di assistenza autorizzato.

ATTENZIONE:

Nel caso in cui il rivenditore lo richieda, il carrello può essere equipaggiato di caricabatterie integrato per tensione 110V 60Hz adatto ad esempio per mercato Americano

DIMENSIONI E TARGA DATI

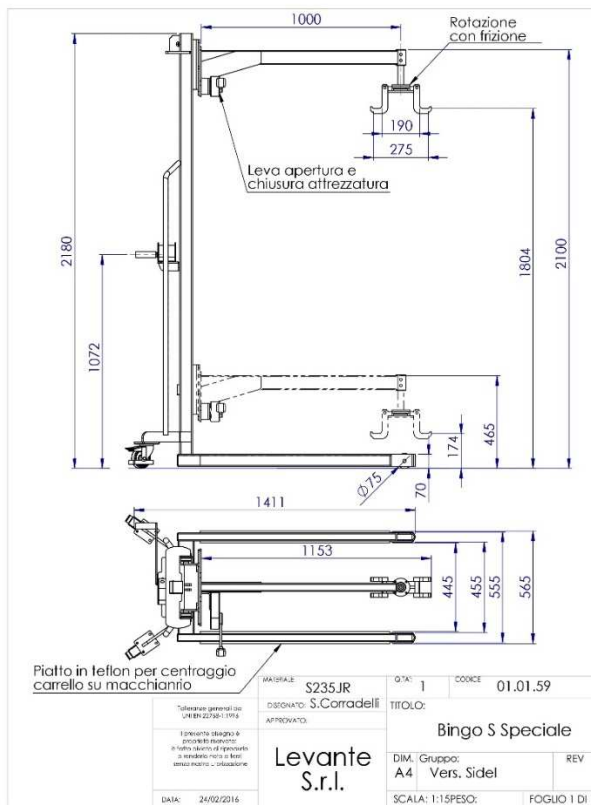

LEVANTE
handling ideas

Lifting system

Tipo	Porta stampi
Type, Modèle	
Peso	--
Weight, Poid	
Portata	40Kg
Capacity, Charge	
Sollevamento	See lifter max
Max Lifting,	lifting
Levée	

190 < d < 270mm

MANUTENZIONE

Ingrassare periodicamente gli organi mobili dell'attrezzatura di sollevamento (perno e il pistoncino a molla).

Responsabilità del datore di lavoro

E' responsabilità del datore di lavoro assicurare che tutte le operazioni di carico e movimentazione vengano eseguite nel rispetto delle indicazioni fornite dal costruttore e in totale sicurezza per gli operatori coinvolti nelle operazioni di movimentazione.

Il datore di lavoro è tenuto ad istruire opportunamente il personale addetto all'uso del carrello, informandolo degli usi previsti e dei rischi residui associati ad ogni uso ragionevolmente prevedibile.

Deve inoltre sorvegliare l'ambiente di lavoro al fine di evitare che non vengano adottati dagli operatori comportamenti scorretti o a rischio.

LEVANTE DECLINA OGNI RESPONSABILITA' PER DANNI A COSE O PERSONE CAGIONATI DA UN USO IMPROPRIO O DIFORME DA QUANTO ESPRESSAMENTE PREVISTO DEL CARRELLO.

HANDY SPECIALE ICA

La macchina è progettata esclusivamente per movimentare "bobine" e "tubo formatore" come descritti nel seguito. E' severamente vietato l'uso con carichi diversi da quelli espressamente previsti.



CAPACITA' DI CARICO

ALTEZZA MAX DI SOLLEVAMENTO:

- 1750mm PER TUBO FORMATORE;
- 600MM PER BOBINE

TIPO DI CARICO:

- BOBINE PESO MAX 150kg, DIAMETRO MAX 750MM
- TUBO FORMATORE, BARRA DI PRESA 184MM, 50KG MAX

La forca è sagomata in modo da consentire una presa sicura delle attrezzature al fine del loro posizionamento in macchina. Il carrello deve essere preparato per il sollevamento di uno o dell'altro accessorio, prima dell'uso, come descritto nel seguito.

LEVANTE handling ideas		CE
1-46035 Ostiglia MN Tel 0386 801814 Fax 0386 801955		
Modello Model Modèle Modell	BINGO S	Portata Capacity Charge Tragkraft Kg 150
Serie/Anno Serial/Year Serie/Année Serie/Jahr	1611480 2016	Sollevamento Lifting Levée Hub mm 1750
Peso carrello Truck weight Poid chariot Stapler Gewicht	Kg 123	Baricentro Load centre Centre gravité Swerpunkt mm --

28

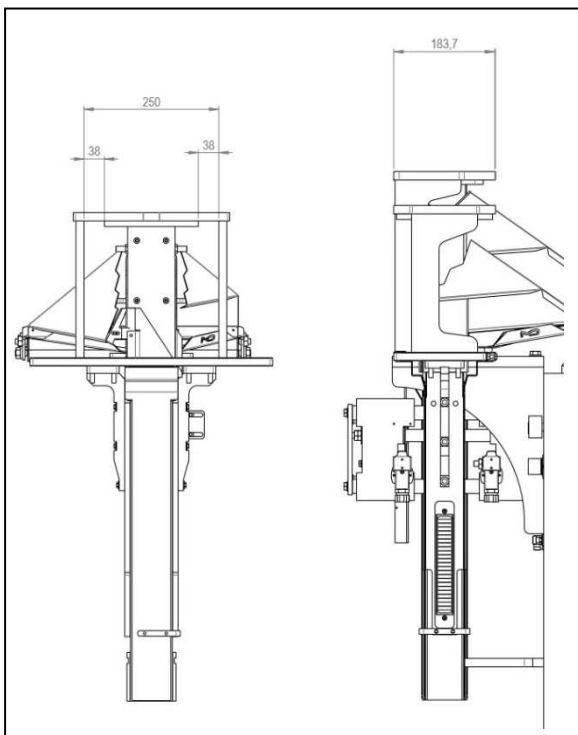

Fig. 1 - Tubo formatore

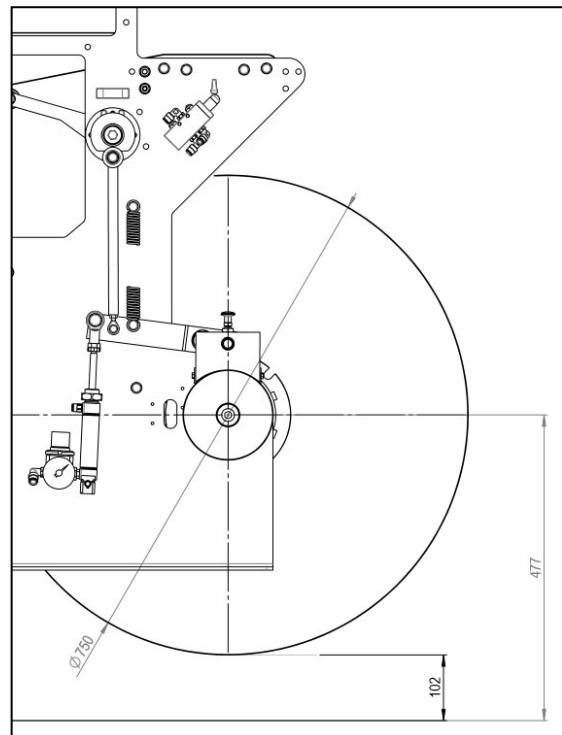

Fig. 2 - Bobina

Preparazione e uso dell'attrezzatura di sollevamento

Con riferimento alla figura 3 seguente:

La sede a *semicerchio* deve essere utilizzata per agganciare il tubo di supporto della bobina (1)

Lo scasso *rettangolare* deve essere utilizzato per agganciare il tubo formatore (2).

LEVANTE s.r.l.

Via del Lavoro 9/10 – 46035 Ostiglia MN Italia
P.IVA e C. FISC. 01730440201 Reg. Imp. di MN n°01730440201 Cap. Soc.I.V. €20'800.00 R.E.A. 178082
 Tel. +39 0386 801814 Fax. +39 0386 801955
 e-mail: commerciale@levantelift.it
 HANDY-uso e manutenzione+ricambi v.201204.13

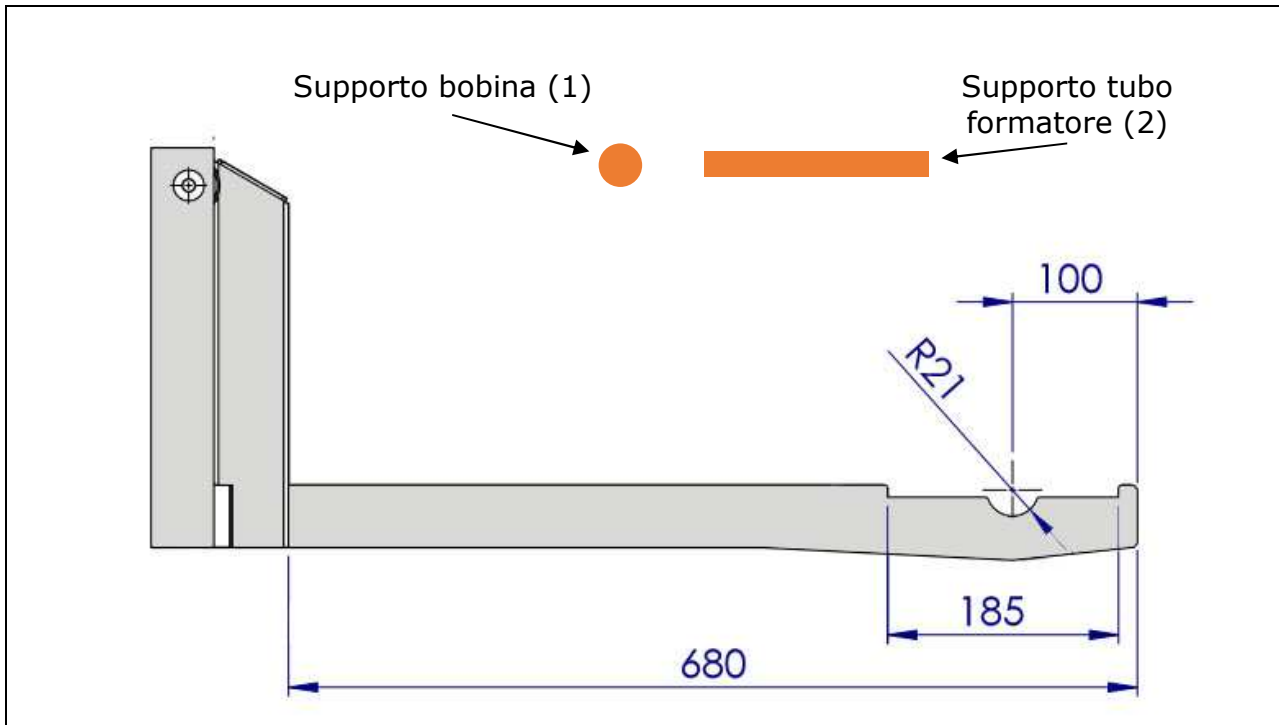

Fig. 3 – Braccio forca e relative sedi

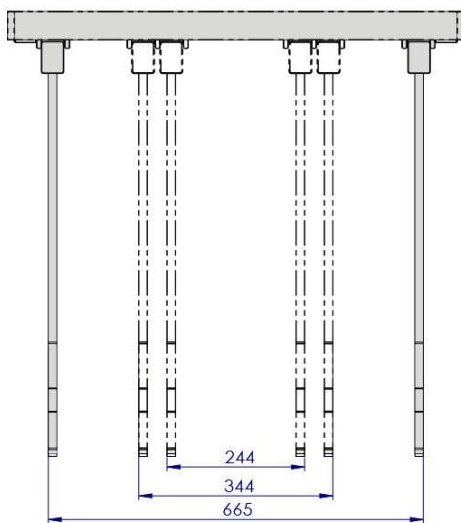

Fig. 4 – regolazione larghezza forche

Le forche sono regolabili in larghezza, potendo essere utilizzate in due sole posizioni stabili, come illustrato in figura 4.

Movimentazione TUBO FORMATORE

La presa del tubo formatore deve avvenire tramite la piastra larga 183,7mm (fig.1) utilizzando gli scassi sagomati da 185mm visibili in fig.3. Le forche devono essere regolate nella posizione centrale opportuna (stretta).

Movimentazione BOBINA

La presa della bobina deve avvenire appoggiando il tubo centrale della bobina (fig.1) sugli scassi a semicerchio (fig.3) delle forche. Le forche devono essere regolate nella posizione esterna (larga).

POSIZIONARE SEMPRE LE FORCHE IN MODO SIMMETRICO RISPETTO ALL'ASSE DEL CARRELLO!

NOTE IMPOTANTI PER LA SICUREZZA

- Assicurarsi sempre che il carico sia conforme alle dimensioni e al peso indicato. Assicurarsi inoltre che le forche facciano presa sulle zone predisposte.

ATTENZIONE

SI CONSIGLIA DI PRESTARE MOLTA ATTENZIONE NELLA MOVIMENTAZIONE DEL CARICO. MOVIMENTARE IL CARRELLO SOLO DOPO AVER ABBASSATO LE FORCHE E MANTENENDO IL CARICO PIÙ VICINO POSSIBILE AL PAVIMENTO. L'ATTREZZATURA NON DISPONE DI MEZZI DI RITENUTA DEL CARICO, MOVIMENTARE CON CAUTELA PER EVITARE PERICOLI DI CADUTA DEL CARICO.



EFFETTUARE LA PRESA E IL SOLLEVAMENTO DEL CARICO SOLO SU PAVIMENTAZIONI PIANE

NON UTILIZARE LO STOCCATORE SU RAMPE O PAVIMENTAZIONI INCLINATE, NEMMENO PER BREVI TRATTI.

UN CARRELLO UTILIZZATO IN MODO SBAGLIATO PUO' ROVESCIARSI E PROCURARE GRAVI DANNI A COSE O PERSONE.

30

Ogni manovra effettuata con carico a bordo deve essere condotta con la massima prudenza, evitando velocità eccessive, brusche frenate e improvvisi cambi di direzione.

Prima di effettuare qualsiasi movimentazione verificare sempre che non vi siano persone nelle immediate vicinanze del carrello e che le aree di manovra siano sgombre da ostacoli.

Responsabilità del datore di lavoro

E' responsabilità del datore di lavoro assicurare che tutte le operazioni di carico e movimentazione vengano eseguite nel rispetto delle indicazioni fornite dal costruttore e in totale sicurezza per gli operatori coinvolti nelle operazioni di movimentazione.

Il datore di lavoro è tenuto ad istruire opportunamente il personale addetto all'uso del carrello, informandolo degli usi previsti e dei rischi residui associati ad ogni uso ragionevolmente prevedibile.

Deve inoltre sorvegliare l'ambiente di lavoro al fine di evitare che non vengano adottati dagli operatori comportamenti scorretti o a rischio.

LEVANTE DECLINA OGNI RESPONSABILITA' PER DANNI A COSE O PERSONE CAGIONATI DA UN USO IMPROPRIO O DIFORME DA QUANTO ESPRESSAMENTE PREVISTO DEL CARRELLO.

LEVANTE s.r.l.

Via del Lavoro 9/10 – 46035 Ostiglia MN Italia
P.IVA e C. FISC. 01730440201 Reg. Imp. di MN n°01730440201 Cap. Soc.I.V. €20'800.00 R.E.A. 178082
Tel. +39 0386 801814 Fax. +39 0386 801955
e-mail: commerciale@levantelift.it
HANDY-uso e manutenzione+ricambi v.201204.13